



SANREMO
COFFEE MACHINES

THE BRAVE INSPIRE

Katalog

2024

Kaffeemaschinen	_04
Zoe Competition	_06
F18	_08
Café Racer	_12
—	
Kaffeemühlen & Zubehör	_22
Kaffeemühlen	_24
Zubehör	_25



Kaffee- Maschinen



Zoe Competition

6

VIELSEITIG AUCH IN DER FARBE

Passt sich problemlos an jede Umgebung und jedes Lokal an



SEKUNDENZÄHLER

Für das präzise und zuverlässige Messen der Dauer der Kaffeeausgabe



LED-BELEUCHTUNG VOM ARBEITSBEREICH

Ermöglicht ein optimales Arbeiten unabhängig von der Umgebungsbeleuchtung



WARTUNGSFREUNDLICH

Einfacher Zugriff auf die internen Bauteile für einen problemlosen Kundendienst



GERINGE INSPEKTIONSKOSTEN

Die Maschine ist darauf ausgelegt, die Wartungskosten zu senken



Eigenschaften



ELEKTRONISCHER FÜLLSTANDSSENSOR

Der Kessel wird mit einem elektronischen Füllstandssensor befüllt, sodass der korrekte Füllstand vom Kessel automatisch reguliert wird.



ELEKTRONISCHES VORBRÜHEN AKTIVIERBAR

Steuert die Verzögerung der Aktivierung des Magnetventils vom Wasser in der ersten Phase der Kaffeeausgabe.



MANOMETER MIT DOPPELTER ANZEIGE

Am Manometer können gleichzeitig der Druck im Kessel und der Druck der Kaffeeausgabe kontrolliert werden.



WARTUNGSFREUNDLICH

Einfacher Zugriff auf die internen Bauteile für einen problemlosen Kundendienst.



AUTOMATISCHER REINIGUNGSZYKLUS

Selbstreinigung der Brühgruppen.



LED-BELEUCHTUNG VOM ARBEITSBEREICH

Ermöglicht ein optimales Arbeiten unabhängig von der Umgebungsbeleuchtung.



SEKUNDENZÄHLER

Für das präzise und zuverlässige Messen der Dauer der Kaffeeausgabe.

Other



AUTOSTEAMER

Dampfzange mit elektronischem System, das ein Aufschäumen u/o Erhitzen der Milch auf die eingestellte Temperatur erlaubt.



TASSENWÄRMER

Heizelement zum Erwärmen der Tassen auf die optimale Temperatur.



EXTERNE VOLUMETRISCHE PUMPE



SIEBTRÄGER NAKED



ERHÖHTER WIDERSTAND



Ausführungen

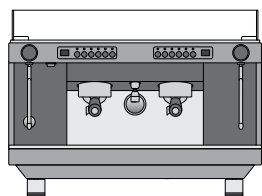

720 mm

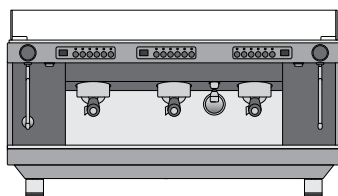

950 mm

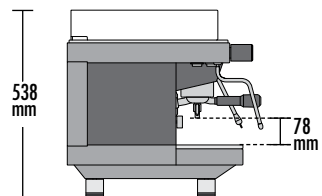

538 mm

78 mm

368 mm
500 mm

2 Brühgruppen

- 2 Dampfhahn
- 1 Heißwasserauslauf
- 1 Siebträger für 1 Tasse
- 2 Siebträger für 2 Tassen

3 Brühgruppen

- 2 Dampfhahn
- 1 Heißwasserauslauf
- 1 Siebträger für 1 Tasse
- 3 Siebträger für 2 Tassen

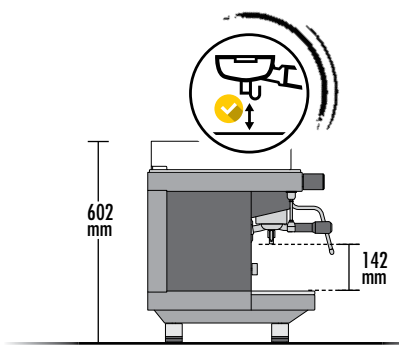

602 mm

142 mm

AUSFÜHRUNG "TALL"



Technische Daten		2 Brühgruppen	3 Brühgruppen
Spannung	V	220-240 1N / 380-415 3N	
Max. Leistungsaufnahme/ Dampfkessel-Heizelement	KW	3.15 / 2.7	5.8 / 5.1
		4.3 / 4.0	
		4.8 / 4.5	
Kapazität Dampfkessel	l	9	12.5
Leistung Pumpe	kW	0.15	0.15
Gewicht	kg	55	69
Gewicht (Einschließlich Versandkiste)	kg	59	73

Farben

	Schwarz	RAL 9005
	Weiß Schwarz	RAL 9003 9005
	Weiß Mattschwarz	RAL 9003 9005
	Weiß Rot	RAL 9003 3002

PERSONALISIERTE GRAFIK

Auf Anfrage ist eine Personalisierung der internen Abdeckungen mit Grafiken und Sonderfarben möglich.

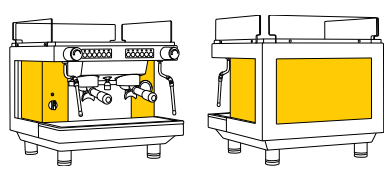

F18





Ausführungen

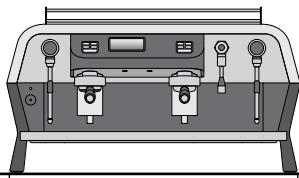

901 mm

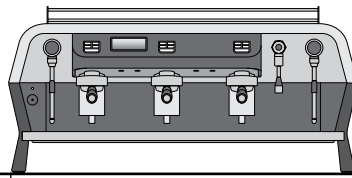

1071 mm

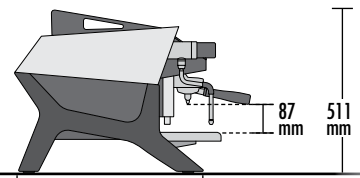

589 mm

647 mm

87 mm

511 mm

2 Brühgruppen

- 2 Dampfhähne
- 1 Heißwasserauslauf
- 1 Siebträger für 1 Tasse
- 2 Siebträger für 2 Tassen

3 Brühgruppen

- 2 Dampfhähne
- 1 Heißwasserauslauf
- 1 Siebträger für 1 Tasse
- 3 Siebträger für 2 Tassen

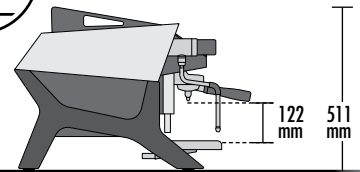
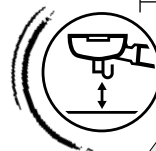

122 mm

511 mm



AUSFÜHRUNG "TALL"

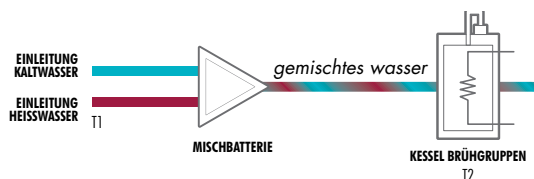

MULTIBOILER SYSTEM

Jede Brühgruppe verfügt über einen eigenen Kessel, der mit vorgewärmtem Wasser befüllt wird, für das Kaltwasser mit Heißwasser aus den Wärmetauschern gemischt wird. Die Brühgruppe selbst wird von einem entsprechenden Heizelement mit perfekter Temperaturregulierung auf der idealen Temperatur gehalten.

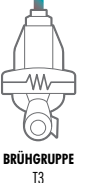

Technische Daten		2 Brühgruppen	3 Brühgruppen
Spannung	V	220-240 1N/380-415 3N	
Max. Leistungsaufnahme/ Dampfkessel-Heizelement	kW	5.4 / 3.5	6.1 / 3.5
		6.3 / 4.5	7.2 / 4.5
Kapazität Dampfkessel	l	8.6	10
Leistung Pumpe	kW	0.15	0.15
Kapazität Kessel Brühgruppe (0,5)	l	1	1.5
Leistung Heizelement Kessel Brühgruppen	kW	1	1.5
Leistung Heizelement Tassenwärmer	kW	0.20	0.25
Gewicht	kg	82.5	101
Gewicht (Einschließlich Versandkiste)	kg	109.5	126

Farben

	Mattschwarz	RAL 9005
	Weiß matt Mattschwarz	RAL 9003 9005
	Blau Mattschwarz	RAL 5024 9005



SCHNELLE DAMPFVERBINDUNG

"Half Turn" Drehknopf ermöglicht extreme Präzision und wird auch die Ermüdung des Handgelenks begrenzen

BRÜHGRUPPE REALTIME STABILITY

Exklusives Design von Sanremo, das ein präzises Halten der gewählten Temperatur erlaubt

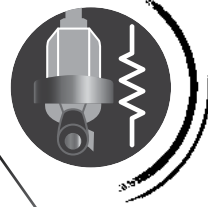

STABILITÄT IN ECHTZEIT

Konstanz der elektronisch kontrollierten Temperatur ($\pm 0,2\text{ }^{\circ}\text{C}$)



ENERGIEERSPARNIS

Bauteilisolierung und intelligentes Elektronikmanagement für maximale Energieeffizienz



DAMPFLANZEN "COLD TOUCH"

Isolierte Dampfplantzen zum Schutz vor Verbrennungen mit hoher Leistung und Aufsatz "Latte Art"



ALARMMANAGEMENT

Menü zur Verwaltung von Warnungen und Betriebsalarmen



Eigenschaften



GEMISCHTES HEISSWASSER FÜR TEES

Direktes Mischen von frischem Wasser und Dampf für ein optimales Aroma der Tees.

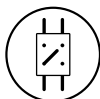

STATISCHES RELAIS KESSELTEMPERATUR

Zur Regulierung der gewünschten Temperatur mit maximaler Präzision.



KESSEL BRÜHGRUPPEN AUS EDELSTAHL

Garantiert für optimale Temperaturstabilität und eine präzise Temperatur in Verbindung mit einer hohen Beständigkeit gegen Oxidation und Kalk.



UNABHÄNGIGE REGULIERUNG DER WASSERTEMPERATUR FÜR DAS BRÜHEN

Maximale Präzision und Konstanz der Temperatur vom Wasser beim Brühen.



PROGRAMMIERBARES ELEKTRONISCHES VORBRÜHEN

Steuerung der Durchflussmenge vom Wasser durch das Kaffeepulver mit einer Präzision von 0,1 Sekunden. Für jede Brühgruppe können 4 verschiedene Profile programmiert werden.



DAMPFLANZEN AUS EDELSTAHL AISI 316L "COLD TOUCH"

Isolierte Dampfplantzen zum Schutz vor Verbrennungen auch bei intensiven Einsatz, mit leistungsstarken Aufsätzen "Latte Art".



TASSENWÄRMER MIT PROGRAMMIERBARER TEMPERATUR

Damit die Tassen unabhängig von Wetterbedingungen und Umgebungsbedingungen immer eine optimale Temperatur haben.



LED-BELEUCHTUNG VOM ARBEITSBEREICH

Ermöglicht ein optimales Arbeiten unabhängig von der Umgebungsbeleuchtung.



FUNKTION AUTOMATISCHES EINSCHALTEN, AUTOMATISCHES AUSSCHALTEN UND DAY-OFF

Programmierbarer ON-OFF-Timer für einzelne Tage u/o Uhrzeiten.



ENERGIEERSPARNIS

Bauteilisolierung und intelligentes Elektronikmanagement für maximale Energieeffizienz.



BRÜHGRUPPE REALTIME STABILITY

Exklusives Design von Sanremo, das ein präzises Halten der gewählten Temperatur erlaubt.

In flight stability

Ready to take off



VORBRÜHEN MIT NIEDRIGEM DRUCK

Flowactive System:
Personalisierung der Vorbrühzeit
für jede einzelne Auswahl

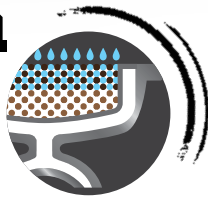

Bedienfeld:

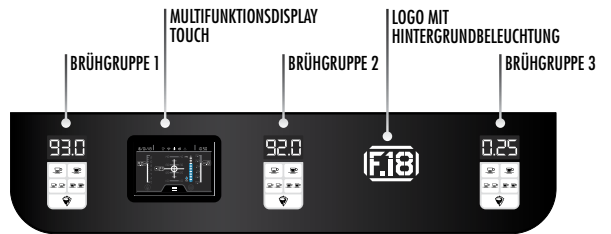

Standardtastatur

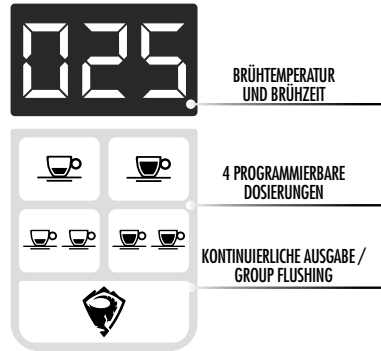

MULTIFUNKTIONSDISPLAY

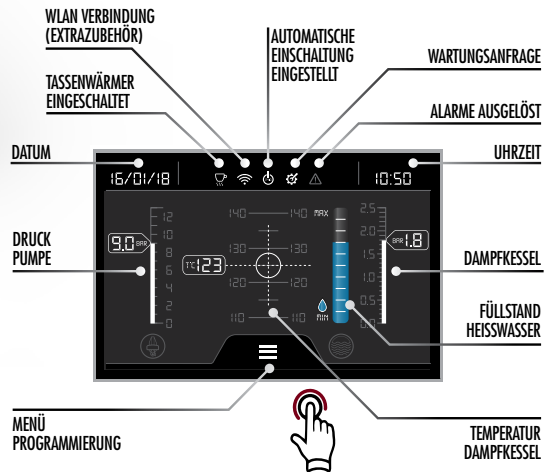

WARTUNGSFREUNDLICH
Einfacher Zugriff auf die internen Bauteile für einen problemlosen Kundendienst.



AUTOMATISCHER REINIGUNGSZYKLUS
Selbstreinigung der Brühgruppen.



VOLUMETRISCHE PUMPE MIT HOHER LEISTUNG
Konstanter Druck auch bei intensivem Einsatz und gleichzeitiger Verwendung mehrere Funktionen und Brühgruppen.



COMPETITION FILTERS
Form und Volumen des Siebs sind darauf ausgelegt, Aroma und Duft des Espressos optimal zur Geltung zu bringen. Exklusives Design Sanremo.



TEMPCONTROL
Für eine sehr hohe Temperaturbeständigkeit ($\pm 0,2 \text{ }^\circ\text{C}$).



GROUP FLUSHING
Mit einem einfachen Tastendruck wird eine kleine Wassermenge ausgegeben, damit die Brühgruppe immer sauber bleibt.



AUTOSTEAMER
Dampfpflanze mit elektronischem System, das ein Aufschäumen u/o Erhitzen der Milch auf die eingestellte Temperatur erlaubt.



EXTERNE VOLUMETRISCHE PUMPE



HIGH POWER AUFSAZ FÜR DAMPFPFLANZE
(vergrößerte Löcher)



SIEBTRÄGER AUS EDELSTAHL



ELEKTRONISCHER DRUCKWACHER ZUR KONTROLLE DER DAMPFREGULIERUNG
Konstanter Druck und Dampf unter allen Einsatzbedingungen, mit Präzisionsensoren 0,02 bar.

Other

Café Racer





Ausführungen

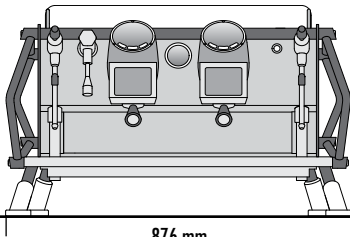

876 mm

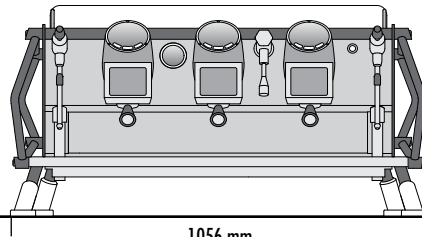

1056 mm

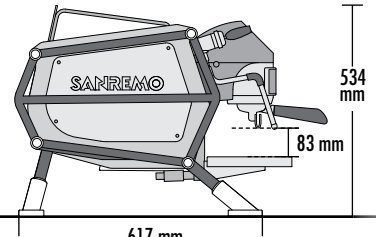

534 mm

83 mm

617 mm

702 mm

2 Brühgruppen CR

- 2 Dampfhähne
- 1 Heißwasserauslauf
- 1 Siebträger für 1 Tasse
- 2 Siebträger für 2 Tassen

3 Brühgruppen CR

- 2 Dampfhähne
- 1 Heißwasserauslauf
- 1 Siebträger für 1 Tasse
- 3 Siebträger für 2 Tassen



MULTIBOILER SYSTEM

Das Multiboiler-System Sanremo Café Racer garantiert mit 4 PID-Regelpunkten für eine extrem hohe Präzision der Temperatur.

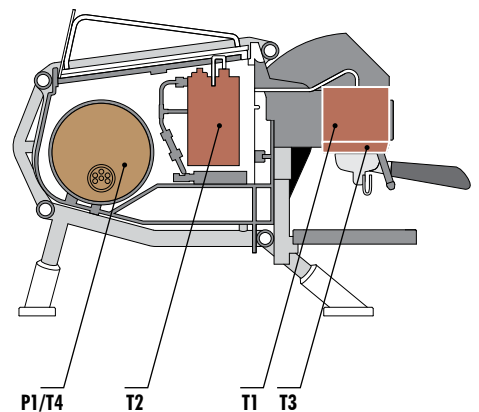

Technische Daten

		2 Brühgruppen	3 Brühgruppen
Spannung	V	220-240 1N	380-415 3N
Max. Leistungsaufnahme/ Dampfkessel-Heizelement	kW	6.9 / 3.5	8.1 / 3.5
		8.1 / 4.5	8.4 / 4.5
Kapazität Dampfkessel	l	8	10
Leistung Externe Pumpe	kW	0.160	0.160
Kapazität Kessel Vorbrühen	l	1.0	1.5
Leistung Heizelement Kessel Vorbrühen	kW	1.0	1.5
Leistung Tassenwärmer	kW	0.16	0.2
Kapazität Kessel Brühgruppen	l	1.0	1.5
Leistung Heizelement Kessel Brühgruppen	kW	1.6	2.4
Gewicht	kg	97	120
Gewicht (Einschließlich Versandkiste)	kg	151	176



ENERGIEERSPARNIS

Bauteilisolierung und intelligentes Elektronikmanagement für maximale Energieeffizienz



VOLUMETRISCHE PUMPE MIT HOHER LEISTUNG

Konstanter Druck auch bei intensivem Einsatz und gleichzeitiger Verwendung mehrere Funktionen und Brühgruppen (300 l/h)

VOLUMETRISCHE ZÄHLER MIT HOHER PRÄZISION

Für eine genaue und präzisere Dosierung in der Tasse



TROCKENER DAMPF

Minimale Wasserabgabe beim Erhitzen von Flüssigkeiten



WARTUNGSFREUNDLICH

Einfacher Zugriff auf die internen Bauteile für einen problemlosen Kundendienst



Eigenschaften



BRÜHGRUPPEN AUS EDELSTAHL AISI 316L MIT JEWEILS 8 kg, AUS REINEM STAHL

Die Brühgruppen garantieren für herausragende Temperaturstabilität und maximale Beständigkeit gegen Oxidation und Kalk. Exklusives Design Sanremo.



SIEBTRÄGER AUS EDELSTAHL AISI 316 MIT COMPETITIONFILTER*

Form und Volumen des Siebs sind darauf ausgelegt, Aroma und Duft des Espressos optimal zur Geltung zu bringen. Exklusives Design Sanremo.



PROGRESSIVE DAMPFHÄHNNE AUS EDELSTAHL AISI 316L

Steuersystem zur Erzeugung und Ausgabe vom Dampf mit hoher manueller Sensibilität.



DAMPFPLANZEN AUS EDELSTAHL AISI 316L "COLD TOUCH"

Isolierte Dampfplanzen zum Schutz vor Verbrennungen auch bei intensivem Einsatz, mit leistungsstarken Aufsätzen "Latte Art".**



PROGRAMMIERBARES ELEKTRONISCHES VORBRÜHEN

Steuerung der Durchflussmenge vom Wasser durch das Kaffeepulver mit einer Präzision von 0,1 Sekunden. Für jede Brühgruppe können 4 verschiedene Profile programmiert werden.



UNABHÄNGIGE REGULIERUNG DER HEISSWASPERTEMPERATUR (PID)

Präzisionseinstellung ($\pm 0,5^\circ\text{C}$ mit gemessener Konstanz unter $0,2^\circ\text{C}$).



SYSTEM DISPLAY

Anzeige aller Maschinenfunktionen: Temperatur, Drücke und Füllstände.



DISPLAY EINZELNE BRÜHGRUPPE ESPRESSO

Kontrolle aller Brühparameter vom Espresso



GEMISCHTES HEISSWASSER FÜR TEES

Direktes Mischen von frischem Wasser und Dampf für ein optimales Aroma der Tees.



VOLUMETRISCHE PUMPE MIT HOHER LEISTUNG 300 l/h ***

Konstanter Druck auch bei intensivem Einsatz und gleichzeitiger Verwendung mehrere Funktionen und Brühgruppen.



VOLUMETRISCHE ZÄHLER MIT HOHER PRÄZISION

Für eine genauere und präzisere Dosierung in der Tasse.

Take a ride, explore it's soul



Smart-Touch Einstellung der einzelnen Brühgruppen

ALLES UNTER KONTROLLE

Digitales Display zur Anzeige der Betriebsparameter



EIN HERZ AUS STAHL

Maximale Temperaturstabilität mit:

- Brühgruppen aus Edelstahl AISI 316L mit jeweils 8 kg
- Siebträger aus Edelstahl AISI 316
- Kessel aus Edelstahl AISI 316



VORBRÜHEN MIT NIEDRIGEM DRUCK

Flowactive System: Personalisierung der Vorbrühzeit für jede einzelne Auswahl

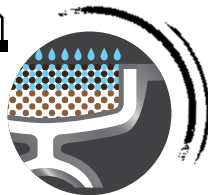

HÖHENVERSTELLBARE ABSTELLFLÄCHE

Innovatives "All-in-one" System von Sanremo, das die Verwendung von Tassen und Bechern in verschiedenen Formaten und Höhen erlaubt (verstellbar im Bereich von 85 bis 150 mm)



ELEKTRONISCHER DRUCKWACHTER ZUR KONTROLLE DER DAMPFREGULIERUNG

Konstanter Druck und Dampf unter allen Einsatzbedingungen, mit Präzisionsensoren 0,02 bar.



AUTO-DIAGNOSTIK, STATISTISCHE DATEN, GEPLANTE WARTUNG

Wartung programmierbar nach Litern oder Anzahl der ausgegebenen Kaffees.



GROUP FLUSHING

Mit einem einfachen Tastendruck wird eine kleine Wassermenge ausgegeben, damit die Brühgruppe immer sauber bleibt.



TASSENWÄRMER MIT PROGRAMMIERBARER TEMPERATUR

Damit die Tassen unabhängig von Wetterbedingungen und Umgebungsbedingungen immer eine optimale Temperatur haben.



FUNKTION AUTOMATISCHES EINSCHALTEN, AUTOMATISCHES AUSSCHALTEN UND DAY-OFF

Programmierbarer ON-OFF-Timer für einzelne Tage u/o Uhrzeiten.

Other



ELEKTRONISCHER FÜLLSTANDSENSOR

Der Kessel wird mit einem elektronischen Füllstandssensor befüllt, sodass der korrekte Füllstand vom Kessel automatisch reguliert wird.



AUTOMATISCHER REINIGUNGSZYKLUS

Selbstreinigung der Brühgruppen.



SIEBTRÄGER NAKED AUS EDELSTAHL



HIGH POWER AUFSATZ FÜR DAMPFDÜSE (vergrößerte Löcher)



EXTERNE VOLUMETRISCHE PUMPE



LED-BELEUCHTUNG VOM ARBEITSBEREICH

Ermöglicht ein optimales Arbeiten unabhängig von der Umgebungsbeleuchtung (Extrazubehör).



REGENERATION KESSELWASSER

Garantiert das Wiederherstellen der optimalen chemischen Eigenschaften des Wassers und die korrekte Mineralisierung.



ERHÖHTER WIDERSTAND

NAKED

- ✓ Transparente Abdeckung an den Seiten und an der Rückseite

Erhältlich in den 2 Ausführungen Black und Steel,  beide mit einigen personalisierbaren Details* in Schwarz oder Rot.

● ●
* Ringschrauben, Schrauben, Füße, Kesselsolierung

16



FREEDOM

- ✓ Abdeckungen an den Seiten und an der Rückseite farbig mit Logo mit Hintergrundbeleuchtung

Erhältlich in den 2 Ausführungen Black und Steel,  beide mit einigen personalisierbaren Details* in Schwarz oder Rot.

● ●
* Ringschrauben, Schrauben, Füße



P1



P2



P3



P4



Willkommen in der Welt von Custom, die das Potential des Projekts "Café Racer" maximal ausschöpft: Personalisierung und kontinuierliche Weiterentwicklung. Hier einige Modelle, die bereits zu kleinen Berühmtheiten geworden sind. Wähle deinen Style und starte durch mit deiner exklusiven Café Racer.

_ CUSTOM

_ Renegade



_ Dolomiti



_ White & Wood Standard

_ CUSTOM

18

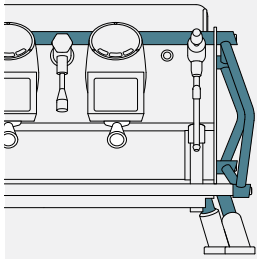

-  **Mattweiß**
-  **Eiche natur**
-  **Edelstahl**
-  **Eiche natur**

_ White & Wood Slim

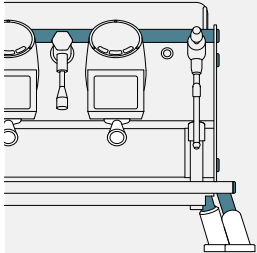

_ Racing

_ CUSTOM



-  **Rot glänzend**
-  **Mattweiß**
-  **Carbon**
-  **Edelstahl**

_ Moto di Ferro



-  **Mattschwarz**
-  **Aluminium satiniert**
-  **Edelstahl**
-  **Schwarz**



Black & White

CUSTOM

20



— Mattweiß
● Edelstahl

Full White





Specialty
Coffee
Association

CERTIFIED
ESPRESSO MACHINE



SANREMO



Kaffeemühlen & Zubehör





MAHLKÖNIG E65S



QUAMAR Q50E



Technische Daten		MAHLKÖNIG E65S	QUAMAR Q50E
Leistung	W	440	350
Mahlwerk	-	Flach	Flach
Durchmesser Mahlwerk	mm	65	54
Kapazität Kaffeebohnenbehälter	g	1200	1200
Breite	mm	195	175
Höhe	mm	583	520
Tiefe	mm	283	260
Gewicht	kg	11.2	7.0
Spannung	V	220-240	220-240

Farben	
MAHLKÖNIG E65S	Schwarz Weiss
QUAMAR Q50E	Aluminium Rot Silber Orange Schwarz glanz Schwarz matt Weiss



PUQPRESS Q1
Automatischer Tamper
BxHxT 150 x 290 x 200 mm



SATZSCHUBLADE 360
Satzschublade für zwei Mühlen
BxHxT 360 x 110 x 300 mm
[JOEFREX][®]



SATZSCHUBLADE 230
Satzschublade für eine Mühle
BxHxT 230 x 110 x 300 mm
[JOEFREX][®]



SATZBEHÄLTER 160
BxHxT 160 x 110 x 220 mm
[JOEFREX][®]



TAMPERMATTE
BxHxT 200 x 45 x 150 mm
[JOEFREX][®]



MILCHKÄNNCHEN
90 ml / Höhe 50 mm
350 ml / Höhe 90 mm
590 ml / Höhe 110 mm
[JOEFREX][®]



SIEBEINSATZ ENTFERNER
[JOEFREX][®]



BARISTATÜCHER SET
Set mit 4 Microfasertücher
1 Ex. 60 x 40 cm mit Karabiner und Öse
2 Ex. 25 x 25 cm / 1 Ex. 40 x 40 cm
[JOEFREX][®]

Zubehörsets	STANDARD	BARISTA	BARISTA PLUS
Rundbürste 337/82	•		
Gruppenbürste	•		
Reinigungsbürste	•		
Siebeinsatz-Entferner	•		
Kaffee-Reinigungstabletten	•		
Reinigungsanleitung	•		
Dichtung 3/8 für Brita (D15/ 8 x 3)	•		
Verschraubung 10 - 3/8 K	•		
Tamper 58mm Standard		•	•
Tampermatte mit Kante		•	•
Mahlwerkpinsel schwarz		•	•
Baristatücher im 4er Set		•	•
Milchkanne 90 ml		•	•
Milchkanne 350 ml		•	•
Satzbehälter 160			•



Grandi Emozioni





Vertriebspartner für die Deutschschweiz

Rex-Royal AG | Industriestrasse 34 | CH-8108 Daellikon / Zuerich
T: +41 44 847 57 57 | info@rex-royal.ch | www.rex-royal.ch

